

2,2 à 67 tr/mn
0,81 à 10 daN.m

**RÉDUCTEUR RÉVERSIBLE
À ENGRENAGES PARALLÈLES
ARBRE PLEIN OU CREUX**

EXEMPLES D'APPLICATIONS :

- PORTAIL AUTOMATIQUE
- AGITATEUR
- MACHINE SPÉCIALE

CARACTÉRISTIQUES TECHNIQUES :

- MOTEUR ASYNCHRONE
- GRAISSÉ À VIE
- PROTECTEUR THERMIQUE
- 2 SENS DE ROTATION
- CLASSE D'ISOLATION : B
- CLASSE DE PROTECTION : IP44
- TEMPÉRATURE DE FONCTIONNEMENT :
-20°C À +85°C
- HYGROMÉTRIE RELATIVE JUSQU'À 95%

OPTIONS DISPONIBLES SUR DEMANDE :

- FREIN À APPEL OU MANQUE DE COURANT (24 V OU 230 V À PONT DE DIODES INTÉGRÉ) AVEC OU SANS DÉVERROUILLAGE MANUEL
- TENSIONS ET FRÉQUENCES SPÉCIALES
- MOTEUR COUPLE
- CLASSE D'ISOLATION : F
- CLASSE DE PROTECTION : IP55
- ARBRE DE SORTIE SELON CAHIER DES CHARGES
- CAPOT PLASTIQUE OU TÔLE

CONFORMES AUX NORMES :

- EN 60 335-1
- EN 60034-1
- CE

ENCOMBREMENT (CI-DESSOUS AVEC FIXATION N0)

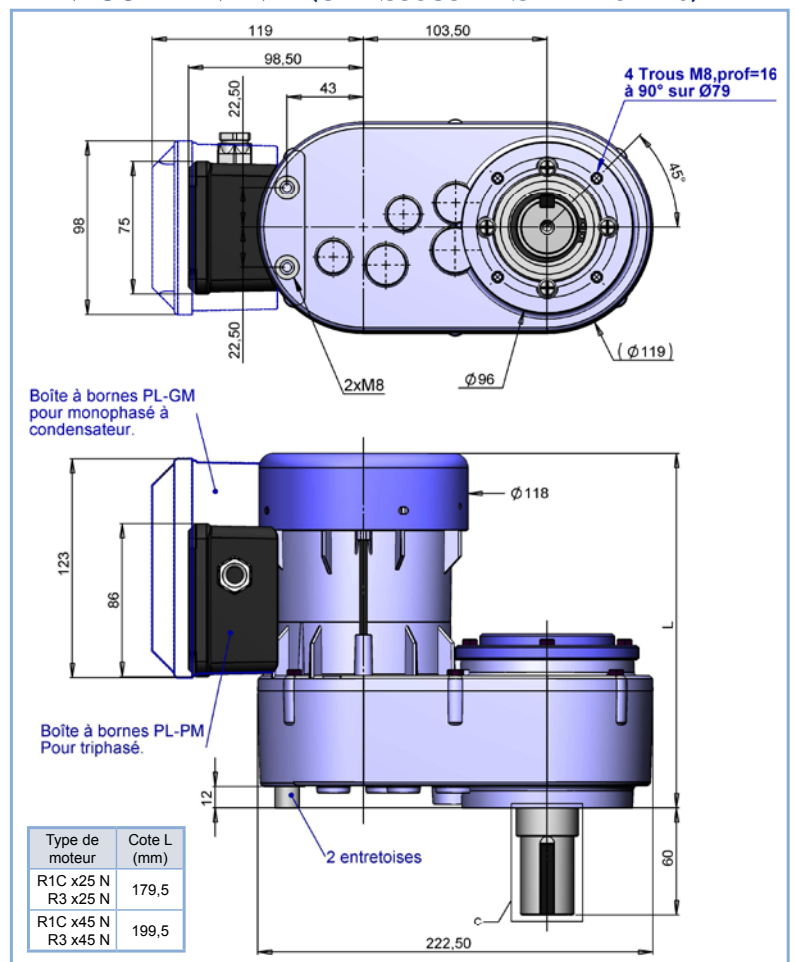

FIXATION N2

4 trous M6 à 90° sur Ø94.

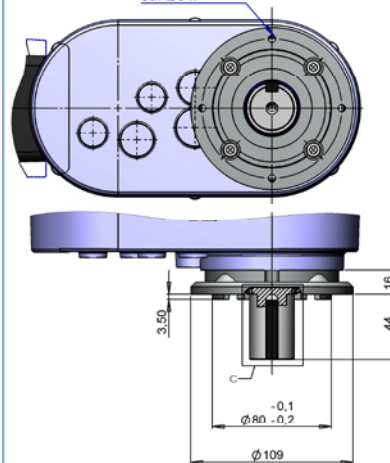

FIXATION N5

4 trous Ø9 à 90° sur Ø115.

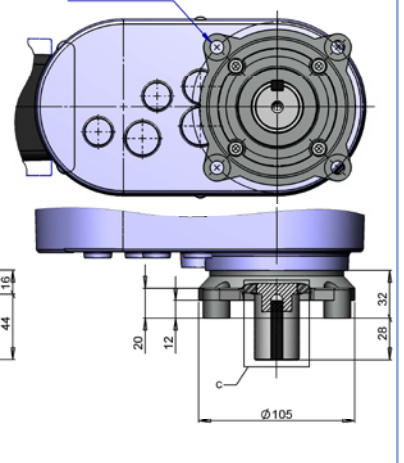

DÉSIGNATION DES MOTORÉDUCTEURS

R1C 245 N* B***

Complément de désignation	
B	produit sans complément
R	moteur renforcé
F	frein monté

Fixation	
Type de réducteur	N° de fixation
N	0 (trous dans la face avant) 2 (bride) 5 (bride)

Moteur	
Nombre de pôles	Taille du stator (mm)
2 ou 4	25 ou 45

Type de moteur	
R1C	motoréducteur monophasé avec condensateur
R3	motoréducteur triphasé

ARBRE PLEIN STANDARD Trou taraudé M6 en option

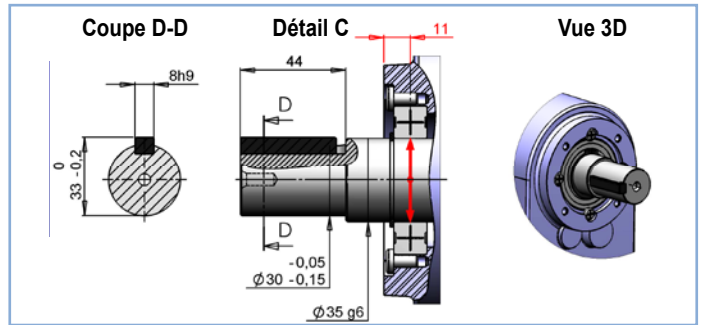

COURBE CARACTÉRISTIQUE D'UN MOTEUR ASYNCHRONE STANDARD SIREM

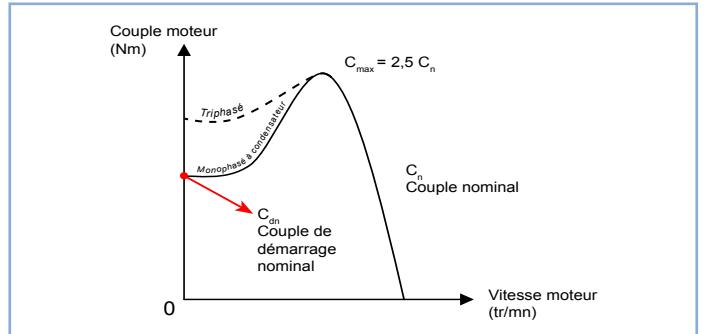

CARACTÉRISTIQUES TECHNIQUES

Désignation et Type de moteur	Réducteur							Moteur								
	Vitesse réducteur (tr/mn)	Couple nominal (daNm)	Couple de démarrage nominal (daNm)	Charge radiale admissible* (daN)	Charge axiale admissible (daN)	Rapport de Réduction	Puissance utile (watts)	Couple moteur (Ncm)	Vitesse moteur (tr/mn)	Intensité à 230V (Ampères)	Ia/IIn	Cd/Cn	Cos φ	Service d'utilisation	Condensateur (µF)	Masse de l'appareil (kg)
Moteurs Monophasés																
R1C 425 N B	2,2	10	8,5	280	170	1/615	40	28,3	1350	0,55	1,34	0,85	0,99	S1	4	6,1
R1C 225 N B	4,5	7,4	7,6	267	160	1/615	51	17,1	2850	0,57	1,73	1,03	0,96	S1	5	6,1
R1C 245 N B	4,5	10	8,0	267	160	1/615	71	24,2	2800	0,59	2,3	0,8	0,99	S1	5	6,5
R1C 225 N B	5,1	6,5	6,7	255	158	1/548	51	17,1	2850	0,57	1,73	1,03	0,96	S1	5	6,1
R1C 245 N B	5,1	9	7,2	255	158	1/548	71	24,2	2800	0,59	2,3	0,8	0,99	S1	5	6,5
R1C 225 N B	6,5	5,1	5,3	234	155	1/429	51	17,1	2850	0,57	1,73	1,03	0,96	S1	5	6,1
R1C 245 N B	6,5	7	5,6	234	155	1/429	71	24,2	2800	0,59	2,3	0,8	0,99	S1	5	6,5
R1C 225 N B	7,3	4,6	4,7	220	150	1/383	51	17,1	2850	0,57	1,73	1,03	0,96	S1	5	6,1
R1C 245 N B	7,3	6,5	5,2	220	150	1/383	71	24,2	2800	0,59	2,3	0,8	0,99	S1	5	6,5
R1C 245 N B	9,5	5,1	4,1	208	140	1/303	71	24,2	2800	0,59	2,3	0,8	0,99	S1	5	6,5
R1C 245 N BR	9,5	10	4,9	208	240	1/303	145	51,2	2700	1,08	2,97	0,49	0,98	S1	8	6,5
R1C 445 N B	10,5	4	2,4	200	130	1/126	59	41,7	1350	0,53	1,53	0,61	0,99	S1	4	6,5
R1C 445 N BR	10,5	5,3	3,4	200	130	1/126	70	49,3	1350	0,69	1,51	0,65	0,99	S1	5	6,5
R1C 245 N B	14	3,4	2,7	184	120	1/200	71	24,2	2800	0,59	2,3	0,8	0,99	S1	5	6,5
R1C 245 N BR	14	7,2	3,5	184	120	1/200	145	51,2	2700	1,08	2,97	0,49	0,98	S1	8	6,5
R1C 245 N B	21	2,5	2,0	160	102	1/126	71	24,2	2800	0,59	2,3	0,8	0,99	S1	5	6,5
R1C 245 N BR	21	5,2	2,5	160	102	1/126	145	51,2	2700	1,08	2,97	0,49	0,98	S1	8	6,5
R1C 245 N B	25	2,2	1,8	150	93	1/112	71	24,2	2800	0,59	2,3	0,8	0,99	S1	5	6,5
R1C 245 N BR	25	4,6	2,3	150	93	1/112	145	51,2	2700	1,08	2,97	0,49	0,98	S1	8	6,5
R1C 245 N B	32	1,7	1,4	138	82	1/89	71	24,2	2800	0,59	2,3	0,8	0,99	S1	5	6,5
R1C 245 N BR	32	3,6	1,8	138	82	1/89	145	51,2	2700	1,08	2,97	0,49	0,98	S1	8	6,5
R1C 245 N B	48	1,2	1,0	122	69	1/59	71	24,2	2800	0,59	2,3	0,8	0,99	S1	5	6,5
R1C 245 N BR	48	2,4	1,2	122	69	1/59	145	51,2	2700	1,08	2,97	0,49	0,98	S1	8	6,5
R1C 245 N B	67	0,81	0,6	110	58	1/42	71	24,2	2800	0,59	2,3	0,8	0,99	S1	5	6,5
R1C 245 N BR	67	1,7	0,8	110	58	1/42	145	51,2	2700	1,08	2,97	0,49	0,98	S1	8	6,5
Moteurs Triphasés																
R3 425 N B	3,3	8	15,2	280	165	1/429	40	27,3	1400	0,41	2	1,9	0,65	S1	-	6,1
R3 225 N B	4,5	7,4	10,5	267	160	1/615	51	17,3	2800	0,37	2,97	1,42	0,7	S1	-	6,1
R3 245 N B	4,5	10	9,7	267	160	1/615	73	24,8	2800	0,42	3,25	0,97	0,79	S1	-	6,5
R3 225 N B	5,1	6,5	9,2	255	158	1/548	51	17,3	2800	0,37	2,97	1,42	0,7	S1	-	6,1
R3 245 N B	5,1	9	8,7	255	158	1/548	73	24,8	2800	0,42	3,25	0,97	0,79	S1	-	6,5
R3 225 N B	6,5	5,1	7,2	234	155	1/429	51	17,3	2800	0,37	2,97	1,42	0,7	S1	-	6,1
R3 245 N B	6,5	7	6,8	234	155	1/429	73	24,8	2800	0,42	3,25	0,97	0,79	S1	-	6,5
R3 225 N B	7,3	4,6	6,5	220	150	1/383	51	17,3	2800	0,37	2,97	1,42	0,7	S1	-	6,1
R3 245 N B	7,3	6,5	6,3	220	150	1/383	73	24,8	2800	0,42	3,25	0,97	0,79	S1	-	6,5
R3 245 N B	9,5	5,1	4,9	208	140	1/303	73	24,8	2800	0,42	3,25	0,97	0,79	S1	-	6,5
R3 245 N BR	9,5	10	8,9	208	240	1/303	145	51,2	2700	0,77	2,9	0,89	0,83	S1	-	6,5
R3 445 N B	10,5	4	5,7	200	130	1/126	50	35,3	1350	0,4	2,24	1,43	0,67	S1	-	6,5
R3 445 N BR	10,5	5,3	7,9	200	130	1/126	82	58	1350	0,61	2,24	1,49	0,71	S1	-	6,5
R3 245 N B	14	3,4	3,3	184	120	1/200	73	24,8	2800	0,42	3,25	0,97	0,79	S1	-	6,5
R3 245 N BR	14	7,2	6,4	184	120	1/200	145	51,2	2700	0,77	2,9	0,89	0,83	S1	-	6,5
R3 245 N B	21	2,5	2,4	160	102	1/126	73	24,8	2800	0,42	3,25	0,97	0,79	S1	-	6,5
R3 245 N BR	21	5,2	4,6	160	102	1/126	145	51,2	2700	0,77	2,9	0,89	0,83	S1	-	6,5
R3 245 N B	25	2,2	2,1	150	93	1/112	73	24,8	2800	0,42	3,25	0,97	0,79	S1	-	6,5
R3 245 N BR	25	4,6	4,1	150	93	1/112	145	51,2	2700	0,77	2,9	0,89	0,83	S1	-	6,5
R3 245 N B	32	1,7	1,6	138	82	1/89	73	24,8	2800	0,42	3,25	0,97	0,79	S1	-	6,5
R3 245 N BR	32	3,6	3,2	138	82	1/89	145	51,2	2700	0,77	2,9	0,89	0,83	S1	-	6,5
R3 245 N B	48	1,2	1,1	122	69	1/59	73	24,8	2800	0,42	3,25	0,97	0,79	S1	-	6,5
R3 245 N BR	48	2,4	2,1	122	69	1/59	145	51,2	2700	0,77	2,9	0,89	0,83	S1	-	6,5
R3 245 N B	67	0,81	0,8	110	58	1/42	73	24,8	2800	0,42	3,25	0,97	0,79	S1	-	6,5
R3 245 N BR	67	1,7	1,5	110	58	1/42	145	51,2	2700	0,77	2,9	0,89	0,83	S1	-	6,5

* : Appliquée sur le roulement (voir détail C de l'arbre)